

129271



129271

MEMORIA DESCRIPTIVA

que se acompaña a la solicitud de un Modelo de Utilidad, por veinte años, en España, por: " DEPÓSITO DE COMBUSTIBLE DE MOTOVEHÍCULOS O CICLOMOTORES", a favor de "MOTO VESPA, S. A", entidad de nacionalidad española, residente en Madrid, Calle de Julian Camarillo, nº 6.

-----

La presente invención se refiere a un depósito de combustible de motovehículos o ciclomotores y más específicamente a la peculiar colocación del depósito de combustible en ese tipo de vehículos.

5.-

El depósito queda situado bajo el bastidor del vehículo, inmediatamente detrás de la rueda delantera y delante del motor y está cubierto por un carenado que también oculta parcialmente el motor.

10.-

Gracias a esta colocación quedan alejadas del cuerpo del conductor las superficies manchadas de combustible sin que por ello reducir el espacio normalmente destinado a paquetes ni entorpecer el paso de las piernas o los vestidos del conductor, especialmente si éste es mujer, entre el bastidor que queda abierto.

15.-

A continuación se describirá más detalladamente el objeto de la presente invención, con referencia al dibujo de la adjunta hoja de planos en el que se representa un Modelo de realización preferente del mismo, a título de ejemplo no limitativo, por lo que todas sus variantes de proporciones, dimensiones, forma, materiales, etc, en tanto no modifiquen la esencia del invento dando lugar

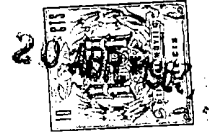

a la obtención de un resultado industrial nuevo y distinto, han de entenderse comprendidas dentro del ámbito de protección dimanante del Modelo de Utilidad que por la presente se solicita.

5.- La figura representa una vista en alzado de un ciclomotor con el depósito de combustible acoplado según esta invención.

El depósito (1) queda situado delante del motor (2) y bajo el bastidor (3), estando cubierto por un carenado (4) que oculta a la vista el depósito y la parte delantera del motor.

10.- El carenado (4) es abatible alrededor de un eje (5) y está dotado de un dispositivo adecuado para su fijación automática en las posiciones extremas de apertura y cierre, con objeto de permitir un rápido y fácil acceso a los distintos órganos del motor y al tapón del depósito de combustible.

NOTA

15.- Descrito suficientemente el objeto de la presente invención se declara que lo que constituye su esencia nueva y no conocida ni practicada en España, es lo que se concreta en las siguientes:

REIVINDICACIONES

20.- 1ª/.- Depósito de combustible de motovehículos o ciclomotores caracterizado por que está colocado bajo el bastidor, entre la rueda delantera y el motor del vehículo, cubriendo un único carenado tanto al depósito como a la parte delantera del motor.

25.- 2ª/.- Depósito de combustible de motovehículos o ciclomotores según la reivindicación anterior, caracterizado, además, por que el carenado de protección es abatible alrededor de un eje y está dotado de un mecanismo para su fijación automática en las posiciones extremas de apertura y cierre.

129271

20



3<sup>a</sup>/.- Depósito de combustible de motovenículos o ciclomotores.

Todo según se describe y reivindica en la presente memoria, que consta de tres hojas foliadas y escritas a máquina por una sola de sus caras, y se representa en la adjunta hoja de planos.

Madrid, 20 ABR. 1967

EL AGENTE,  
P.P.

*[Handwritten signature]*

129271

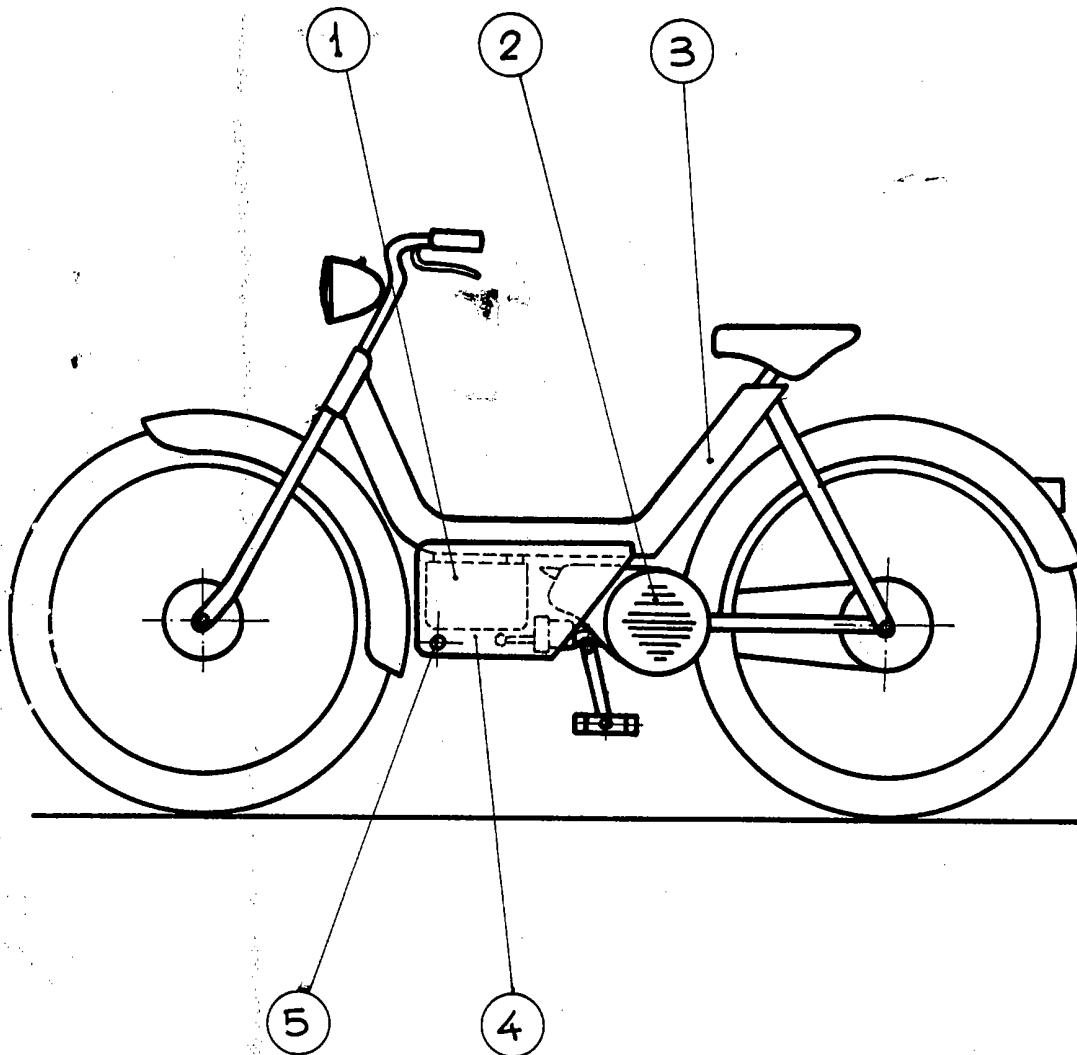

ESCALA VARIABLE  
MADRID. 20 ABR. 1967  
EL AGENTE,  
P.P.

*[Handwritten signature]*